

## „MOBIL-WC DELUXE“

- DE** Frischwasser Spül-Toilette  
Montage- und Bedienungsanleitung
- GB** Freshwater camping toilet  
Assembly and instruction manual
- FR** Toilettes portables avec réservoir d'eau propre  
Montage et manuel d'utilisation
- NL** Campingtoilet met vers water  
Montage- en bedieningshandleiding
- IT** WC da campeggio con risciacquo ad acqua dolce  
Istruzioni di montaggio e d'uso
- ES** Retrete químico con lavado de agua para camping  
Instrucciones de montaje y funcionamiento
- GR** Φορητή τουαλέτα με καζανάκι καθαρού νερού  
Οδηγίες συναρμολόγησης και χρήσης
- DK** Ferskvands-campingtoilet  
Monterings- og betjeningsvejledning
- EE** Puhta veega matkaklosett  
Montaaži- ja kasutusjuhend
- FI** Raikasvesi-matkakäymälä  
Asennus- ja käyttöohje
- IS** Ferðasalerni  
Leiðbeiningar um uppsetningu og notkun
- NO** Ferskvanns-campingtoalett  
Monterings- og bruksanvisning
- PT** Sanita de campismo com descarga de água limpa  
Instruções de montagem e de funcionamento
- SE** Vattentoalett för campingbruk  
Monterings- och bruksanvisning

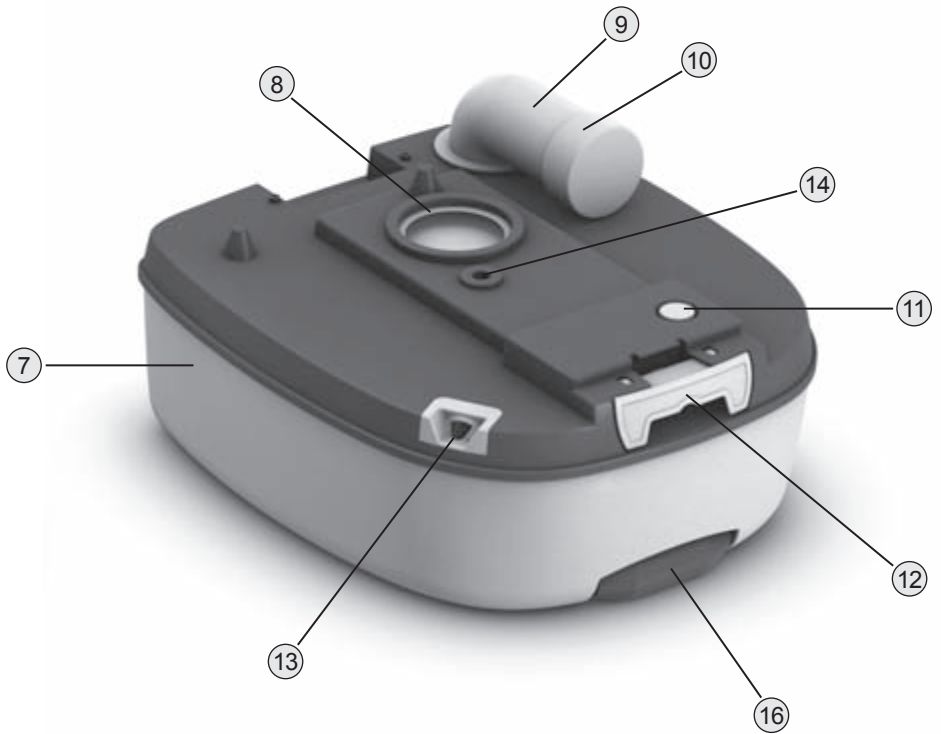





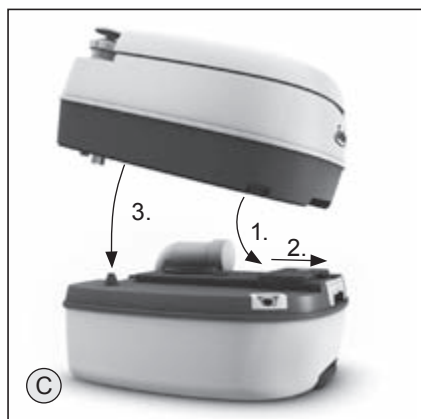

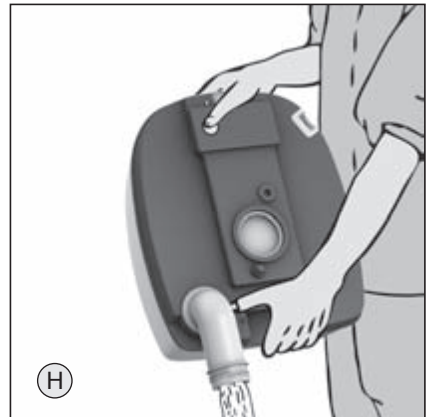
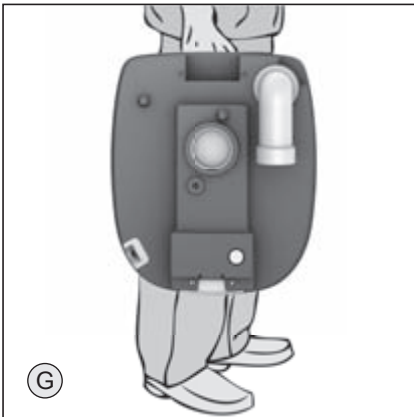
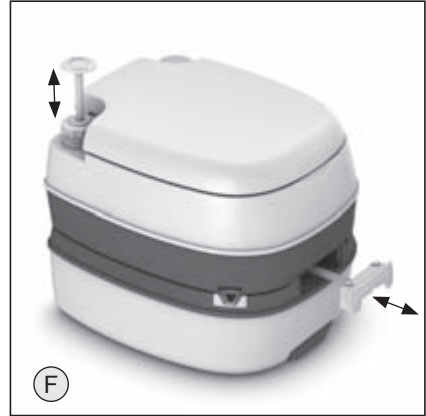

1. Abnehmbarer Toilettensitz
2. Abnehmbarer Deckel
3. Verschlußkappe für Spülwassertank
4. Toilettenbecken
5. Pumpe
6. Spülwassertank (max. Füllvolumen 16 Liter)
7. Abwassertank (max. Füllvolumen 19 Liter)
8. Schieberdichtung
9. schwenkbarer Entleerungsstutzen
10. Verschlußkappe für Entleerungsstutzen
11. Belüftungsknopf
12. Schieber
13. Füllstandsanzeige Abwassertank
14. Entlüftung
15. Entriegelungshebel
16. Transportrad

### **Bedienungsanleitung**

#### **Vorbereitung der Ingebrauchnahme:**

- A Die Verriegelung nach links schieben, um den Spülwassertank (6) vom Abwassertank (7) zu trennen.
- B Den Entleerungsstutzen (9) nach oben schwenken und den Sanitärzusatz Ensan Green oder Ensan Blue für den Abwassertank hinzugeben. Bitte beachten Sie die Dosierungsanleitung auf der Flasche. Mit 2 Liter Spülwasser auffüllen.
- C Schrauben Sie die Verschlußkappe (10) auf den Entleerungsstutzen (9). Den Entleerungsstutzen drehen Sie nun in die Ausgangsposition zurück. Beide Toilettenteile durch Drücken des Spülwassertanks auf den Abwassertank wieder zusammenfügen.
- D Den Spülwassertank (6) mit frischem Wasser füllen (max. 16 Liter). Enders Ensan Rinse hinzufügen. Bitte beachten Sie die Dosierungsanleitung auf der Flasche.

#### **Verwendung:**

- E Die Schieberdichtung (8) bei heruntergeklapptem Toilettensitz (1) und geschlossenem Deckel (2) einmal öffnen und schließen. Dadurch wird übermäßiger Druck abgelassen.
- F Mit Hilfe der Pumpe (5) die Toilette mit Frischwasser durchspülen. Die Schieberdichtung (8) öffnen, um den Toiletteninhalt in den Abwassertank (7) abzulassen. Die Schieberdichtung danach wieder schließen. Die Füllstandsanzeige (13) signalisiert Ihnen, ob der Abwassertank geleert werden muß (grün=leer / rot=voll).
- G Die Toilette abkoppeln und den Abwassertank (7) an einer zugelassenen Entsorgungsstelle (oder in einer normalen Toilette) entleeren.
- H Den Abwassertank durch den Entleerungsstutzen (9) entleeren. Während des Entleerens den Belüftungsknopf (11) drücken, um Spritzer zu vermeiden (nur drücken, wenn der Entleerungsstutzen nach unten weist).

Kein normales Toilettenpapier verwenden, da dies zu Verstopfungen des Entleerungsstutzen führen kann. Statt dessen „ENSAN-WC-Papier“ von Enders verwenden.

#### **Verwendung im Winter:**

Nur in beheizter Umgebung verwenden und vor Frost geschützt!

#### **Lagerung und Reinigung:**

Die Toilette sauber und trocken lagern. Dichtungen schmieren.

#### **Sanitärzusätze:**

Sanitärzusätze von Enders garantieren eine problemlose und komfortable Nutzung Ihrer tragbaren Toilette. Sie unterdrücken unangenehme Gerüche, vermindern die Gasbildung, fördern den Abbau der festen Bestandteile und verlängern die Lebenszeit der Frischwasser Spültoilette „MOBILE-WC DELUXE“.

#### **Garantie:**

Wir übernehmen für 2 Jahre die Garantie auf die Funktion des Gerätes. Voraussetzung für die Garantieleistung ist eine ordnungsgemäße Behandlung des Gerätes und ein offizieller Nachweis des Kaufdatums.

Technische und farbliche Änderungen behalten wir uns vor.

- |  |                                     |
|--|-------------------------------------|
| 1. Removable toilet seat                   | 9. Swivelling emptying nozzle       |
| 2. Removable lid                           | 10. Cap for emptying nozzle         |
| 3. Cap for water tank                      | 11. Ventilation button              |
| 4. Toilet bowl                             | 12. Slider                          |
| 5. Pump                                    | 13. Wastewater tank level indicator |
| 6. Water tank (max. volume 16 litres)      | 14. Ventilation                     |
| 7. Wastewater tank (max. volume 19 litres) | 15. Release lever                   |
| 8. Slider seal                             | 16. Transport wheel                 |

### Instruction manual

#### Usage preparations:

- A Push the locking device left to separate the water tank (6) from the wastewater tank (7).
- B Swivel the emptying nozzle (9) up and add a sanitation supplement such as ENSAN GREEN or ENSAN BLUE for the waste tank. Observe the dosage instructions on the bottle. Fill up with 2 litres of water.
- C Screw the emptying nozzle cap (10) onto the emptying nozzle (9). Turn the emptying nozzle back to its normal position. Put the two parts of the toilet back together by pushing the water tank onto the wastewater tank.
- D Fill the water tank (6) with freshwater (max. 16 litres).  
Add Enders ENSAN RINSE. Observe the dosage instructions on the bottle.

#### Usage:

- E With the toilet seat (1) down and the lid (2) closed, open and close the waste slider seal (8) once. This allows excess pressure to escape.
- F Using the pump (5) rinse the toilet with freshwater. Open the slider seal (8) to let the contents of the toilet fall into the waste tank (7). Then close the slider seal.  
The level indicator (13) shows you when the wastewater tank needs to be emptied (green = empty / red = full).
- G Disconnect the toilet and empty the wastewater tank (7) at an approved disposal site or in a normal toilet.
- H Empty the wastewater tank via the emptying nozzle (9). Whilst emptying, press the ventilation button (11) to prevent splashing (only press when the emptying nozzle is pointing downwards).

Do not use normal toilet paper as this can block the emptying nozzle. Instead, use Enders "ENSAN WC Paper".

#### Use in winter:

Only use in a heated area and protect from frost!

#### Storage and cleaning:

Store the toilet in a clean, dry state. Lubricate the sealants.

#### Sanitation supplements:

Enders sanitation supplements guarantee comfortable, hassle-free use of your portable toilet. They suppress smells, reduce the development of gas, facilitate the decomposition of solid material and increase the life expectancy of the MOBIL-WC DELUXE freshwater camping toilet.

#### Guarantee:

We offer a 2 year guarantee on the operational functions of the appliance. The warranty is contingent upon proper use of the unit and official proof of purchase including the date the unit was bought.

We reserve the right to make technical and colour-related changes.

1. Siège de toilette amovible
2. Couvercle amovible
3. Bouchon du réservoir d'eau de rinçage
4. Cuvette de toilettes
5. Pompe
6. Réservoir d'eau de rinçage (volume maxi 16 litres)
7. Réservoir à matières (volume maxi 19 litres)
8. Joint du tiroir
9. Bras de vidange orientable
10. Bouchon du bras de vidange
11. Bouton de prise d'air
12. Tiroir
13. Niveau de remplissage du réservoir à matières
14. Aération
15. Levier de déverrouillage
16. Roulette de transport

## Manuel d'utilisation

### Préparatifs avant la mise en service :

- A Pousser le système de verrouillage vers la gauche pour séparer le réservoir d'eau de rinçage (6) du réservoir à matières (7).
- B Orienter le bras de vidange (9) vers le haut et verser l'additif sanitaire ENSAN GREEN ou ENSAN BLUE pour le réservoir à matières. Respecter les recommandations de dosage indiquées sur la bouteille. Compléter avec 2 litres d'eau de rinçage.
- C Visser le bouchon (10) sur le bras de vidange (9). Remettre le bras de vidange en position initiale. Rassembler les deux parties des toilettes en appuyant le réservoir d'eau de rinçage contre le réservoir à matières.
- D Remplir le réservoir d'eau de rinçage (6) avec de l'eau propre (16 litres maxi).  
Ajouter le produit Enders ENSAN RINSE. Respecter les recommandations de dosage indiquées sur la bouteille.

### Utilisation :

- E Ouvrir et fermer une fois le joint du tiroir (8) avec le siège des toilettes (1) rabattu et le couvercle (2) fermé. Cette opération permet de chasser la pression en excès.
- F Rincer les toilettes avec de l'eau propre à l'aide de la pompe (5). Ouvrir le joint du tiroir (8) pour laisser s'écouler le contenu des toilettes dans le réservoir à matières (7). Refermer ensuite le joint du tiroir. Le niveau de remplissage (13) vous indique si le réservoir à matières doit être vidé (vert = vide / rouge = plein).
- G Dissocier les toilettes et vider le réservoir à matières (7) dans un endroit autorisé (ou dans des toilettes normales).
- H Vider le réservoir à matières par le bras de vidange (9). Pendant l'évacuation, enfoncer le bouton de prise d'air (11) pour éviter les éclaboussures (appuyer uniquement quand le bras de vidange est orienté vers le bas).

Ne pas utiliser de papier toilette standard car il peut boucher le bras de vidange. Utiliser du papier WC «ENSAN» Enders à la place.

### Utilisation en hiver :

Utiliser uniquement dans un endroit chauffé et tenir à l'abri du gel !

### Stockage et nettoyage :

Nettoyer et sécher les toilettes avant de les stocker. Lubrifier les joints.

### Additifs sanitaires :

Les additifs sanitaires Enders garantissent une utilisation fiable et confortable de vos toilettes portables. Ils limitent les odeurs désagréables, réduisent la formation de gaz, favorisent la décomposition des matières solides et prolongent la durée de vie des toilettes portables avec réservoir d'eau propre «MOBIL-WC DELUXE».

### Garantie :

L'appareil est garanti 2 ans.

La garantie s'applique sous réserve d'une utilisation conforme à l'usage prévu et sur présentation d'une preuve officielle de la date d'achat.

Nous nous réservons le droit d'apporter des modifications techniques ou de couleur.



- |   |   |
|---|---|
| 1. Afneembare toiletzitting                 | 9. Draaibare buis om fecaliën te legen      |
| 2. Afneembaar deksel                        | 10. Sluitdop voor buis om fecaliën te legen |
| 3. Sluitdop voor spoelwatertank             | 11. Ventilatieknop                          |
| 4. Wc-pot                                   | 12. Schuif                                  |
| 5. Pomp                                     | 13. Vulpeilaanduiding afvalwatertank        |
| 6. Spoelwatertank (max. vulvolume 16 liter) | 14. Ontluchting                             |
| 7. Afvalwatertank (max. vulvolume 19 liter) | 15. Ontgrendelingshendel                    |
| 8. Klepdichting                             | 16. Transportrol                            |

## Bedieningshandleiding

### Vorbereiding op de ingebruikstelling:

- A De vergrendeling naar links schuiven om de spoelwatertank (6) los te koppelen van de afvalwatertank (7).
- B De buis om fecaliën te legen (9) naar boven draaien en het toevoegmiddel voor sanitair ENSAN GREEN of ENSAN BLUE voor de afvalwatertank erbij doen. Let op de doseringshandleiding op de fles. Aanvullen met 2 liter spoelwater.
- C Schroef de sluitdop (10) op de buis om fecaliën te legen (9). De buis om fecaliën te legen draait u nu terug naar de uitgangspositie. Beide wc-gedeelten weer samenvoegen door de spoelwatertank op de afvalwatertank te drukken.
- D De spoelwatertank (6) vullen met vers water (max. 16 liter).  
Enders ENSAN RINSE toevoegen. Let a.u.b. op de doseringshandleiding op de fles.

### Toepassing:

- E De klepdichting (8) met omlaaggeklapte wc-zitting (1) en gesloten deksel (2) één maal openen en sluiten. Daardoor wordt bovenmatige druk afgelaten.
- F Met behulp van de pomp (5) de wc spoelen met vers water. De klepdichting (8) openen om de wc-inhoud naar de afvalwatertank (7) af te laten lopen. De klepdichting daarna weer sluiten. De vulpeilindicatie (13) signaleert u of de afvalwatertank moet worden geleegd (groen = leeg / rood = vol).
- G De wc loskoppelen en de afvalwatertank (7) bij een toegelaten opslagplaats (of in een normale wc) legen.
- H De afvalwatertank door de buis om fecaliën te legen (9) legen. Tijdens het legen de ventilatieknop (11) indrukken om spatten te voorkomen (uitsluitend indrukken als de buis om fecaliën te legen naar beneden staat).

Geen normaal wc-papier gebruiken, omdat dit kan leiden tot verstoppingen van de buis om fecaliën te legen. In plaats hiervan „ENSAN-WC-Papier“ van Enders gebruiken.

### Gebruik in de winter:

Uitsluitend in verwarmde omgeving gebruiken en beschermd tegen vorst!

### Opslag en reiniging:

De wc schoon en droog opslaan. Pakkingen smeren.

### Toevoegmiddelen voor sanitair:

Toevoegmiddelen voor sanitair van Enders garanderen een probleemloos en comfortabel gebruik van uw draagbare wc. U onderdrukt onaangename geuren, vermindert de gasvorming, stimuleert de afbraak van de vaste bestanddelen en verlengt de levensduur van de spoel-wc met vers water „MOBIL-WC DELUXE“.

### Garantie:

Wij verlenen 2 jaar garantie op het functioneren van het apparaat. Voorwaarde voor de garantieverlening is de voorgescreven behandeling van het apparaat en een officieel bewijs van de koopdatum.

Technische en kleurwijzigingen behouden wij ons voor.

1. Sedile WC amovibile
2. Coperchio WC amovibile
3. Tappo serbatoio acqua di risciacquo
4. Tazza
5. Pompa
6. Serbatoio acqua di risciacquo (capienza max. 16 litri)
7. Serbatoio acque reflue (capienza max. 19 litri)
8. Guarnizione stantuffo
9. Manicotto orientabile di scarico
10. Tappo del manicotto di scarico
11. Pulsante di sfiatione
12. Stantuffo
13. Spia livello serbatoio acque reflue
14. Sfiato
15. Leva di sgancio
16. Ruota

### **Istruzioni d'uso**

#### **Preparazione alla messa in servizio:**

- A Spostare il cursore di bloccaggio verso sinistra per dividere il serbatoio dell'acqua di risciacquo (6) dal serbatoio delle acque reflue (7).
- B Orientare il manicotto di scarico (9) verso l'alto e versare il liquido sanitario ENSAN GREEN oppure ENSAN BLUE nel serbatoio delle acque reflue. Seguire le istruzioni di dosaggio sulla confezione. Aggiungere 2 litri di acqua.
- C Avvitare il tappo (10) sul manicotto di scarico (9). Riposizionare il manicotto di scarico nella posizione iniziale. Riasssemblare i due serbatoi premendo il serbatoio di risciacquo sul serbatoio delle acque reflue.
- D Riempire il serbatoio dell'acqua di risciacquo (6) con acqua fresca (max. 16 litri). Aggiungere il liquido Enders ENSAN RINSE. Seguire le istruzioni di dosaggio sulla confezione.

#### **Utilizzo:**

- E Con il sedile (1) ed il coperchio (2) in posizione abbassata, aprire e chiudere una volta la guarnizione dello stantuffo (8). In questo modo viene scaricata la pressione in eccesso.
- F Per mezzo della pompa (5), risciacquare il WC con acqua fresca. Aprire la guarnizione dello stantuffo (8) per scaricare il contenuto della tazza nel serbatoio delle acque reflue (7). Richiudere quindi la guarnizione dello stantuffo. La spia di livello (13) segnala quando procedere allo svuotamento del serbatoio delle acque reflue (verde = vuoto / rosso = pieno).
- G Staccare i due serbatoi l'uno dall'altro e svuotare il serbatoio delle acque reflue (7) in un punto di scarico autorizzato (oppure in un normale WC).
- H Svuotare il serbatoio delle acque reflue per mezzo del manicotto di scarico (9). Premere durante lo svuotamento, il tasto di sfiatione (11) per evitare spruzzi (premere solo quando il manicotto di scarico è rivolto verso il basso).

Non utilizzare carta igienica normale che potrebbe intasare il manicotto di scarico. Utilizzare invece, la carta «ENSAN-WC» della Enders.

#### **Utilizzo invernale:**

Utilizzare solo in ambienti riscaldati e proteggere dal gelo!

#### **Conservazione e pulizia:**

Conservare il WC in un luogo pulito ed asciutto. Lubrificare le guarnizioni.

#### **Liquidi sanitari:**

I liquidi sanitari Enders garantiscono un utilizzo semplice e sicuro del vostro WC portatile. Essi eliminano i cattivi odori, riducono la formazione di gas, favoriscono la decomposizione dei componenti solidi e garantiscono una lunga durata del WC da campeggio con risciacquo ad acqua dolce «MOBIL-WC DELUXE».

#### **Garanzia:**

Il funzionamento del prodotto è garantito per un periodo di 2 anni.

La garanzia può essere fatta valere solo se il prodotto è stato utilizzato e manipolato conformemente alle istruzioni e dietro presentazione dello scontrino d'acquisto.

Ci riserviamo il diritto di apportare modifiche tecniche e di modificare il colore.

- |   |   |
|---|---|
| 1. Asiento de retrete extraíble                                     | 9. Tubo de vaciado de los excrementos giratorio                       |
| 2. Tapa extraíble   | 10. Tapón de cierre para tubo de vaciado de los excrementos giratorio |
| 3. Tapón de cierre para depósito de agua de lavado                  | 11. Botón de ventilación  |
| 4. Taza del retrete   | 12. Guía deslizante   |
| 5. Bomba  | 13. Indicación del nivel de llenado del depósito de aguas residuales  |
| 6. Depósito de agua de lavado (volumen máx. de llenado 16 litros)   | 14. Ventilación   |
| 7. Depósito de aguas residuales (volumen máx. de llenado 19 litros) | 15. Palanca de desbloqueo   |
| 8. Junta obturadora   | 16. Rueda de transporte   |

### Instrucciones de uso

#### Preparación de la puesta en servicio:

- A Desplazar el bloqueo hacia la izquierda para separar el depósito de agua de lavado (6) del depósito de aguas residuales (7).
- B Orientar el tubo de vaciado de los excrementos giratorio (9) hacia arriba y añadir el aditivo sanitario ENSAN GREEN o ENSAN BLUE para el depósito de aguas residuales. Tener en cuenta las instrucciones de dosificación indicadas en la botella. Llenar con 2 litros de agua de lavado.
- C Atornillar el tapón de cierre (10) en el tubo de vaciado de los excrementos giratorio (9). Volver a girar el tubo de vaciado de los excrementos giratorio hasta que esté situado en su posición inicial. Volver a juntar las dos partes del retrete presionando el depósito de agua de lavado encima del depósito de aguas residuales.
- D Llenar el depósito de agua de lavado (6) con agua fresca (máx. 16 litros). Añadir ENSAN RINSE de Enders. Tener en cuenta las instrucciones de dosificación indicadas en la botella.

#### Utilización:

- E Abrir y cerrar una vez la junta obturadora (8) con el asiento del retrete bajado (1) y la tapa cerrada (2). De este modo se expulsa la presión sobrante.
- F Con la ayuda de la bomba (5), lavar el retrete con agua fresca. Abrir la junta obturadora (8) para que el contenido del retrete pase al depósito de aguas residuales (7). A continuación, volver a cerrar la junta obturadora. La indicación del nivel de llenado (13) indica si debe vaciarse el depósito de aguas residuales (verde=vacío / rojo=lleno).
- G Desacoplar el retrete y vaciar el depósito de aguas residuales (7) en un punto de descarga autorizado (o en un retrete normal).
- H Vaciar el depósito de aguas residuales a través del tubo de vaciado de los excrementos giratorio (9). Durante el proceso de vaciado presionar el botón de ventilación (11) para evitar salpicaduras (presionar únicamente cuando el tubo de vaciado de los excrementos giratorio mire hacia abajo).

No utilizar papel de WC normal, puesto que puede provocar obturaciones del tubo de vaciado de los excrementos giratorio. En su lugar emplear "Papel de WC ENSAN" de Enders.

#### Utilización en invierno:

¡Utilizar únicamente en entornos caldeados y protegidos contra heladas!

#### Almacenaje y limpieza:

Almacenar el retrete limpio y seco. Lubricar las juntas.

#### Aditivos sanitarios:

Los aditivos sanitarios de Enders garantizan una utilización cómoda y exenta de problemas de su retrete portátil. Suprimen los olores desagradables, evitan la formación de gases, potencian la desintegración de los componentes sólidos y prolongan la vida útil del retrete químico con agua de lavado "MOBIL-WC DELUXE".

#### Garantía:

Concedemos una garantía de dos años por el funcionamiento del aparato.

Es requisito indispensable para poder prestar la garantía que el aparato haya sido manejado correctamente y que se disponga del comprobante oficial de compra.

Nos reservamos el derecho a realizar modificaciones técnicas y de color.

1. Αφαιρούμενο κάθισμα τουαλέτας
2. Αφαιρούμενο κάλυμμα
3. Τάπα δοχείου νερού έκπλυσης
4. Λεκάνη τουαλέτας
5. Αντλία
6. Δοχείο νερού έκπλυσης (μέγ. όγκος πλήρωσης 16 λίτρα)
7. Δοχείο λυμάτων (μέγ. όγκος πλήρωσης 19 λίτρα)
8. Συρόμενη στεγανοποίηση
9. Περιστρεφόμενος σωλήνας εκκένωσης
10. Τάπα σωλήνα εκκένωσης
11. Κουμπί αερισμού
12. Συρόμενος μηχανισμός
13. Δείκτης στάθμης δοχείου λυμάτων
14. Οπή εξαερισμού
15. Μοχλός απασφάλισης
16. Τροχός μεταφοράς

## Οδηγίες χρήσης

### Προετοιμασία για να τεθεί το προϊόν σε χρήση:

- A Ωθήστε το μοχλό ασφάλισης αριστερά για να διαχωρίσετε το δοχείο νερού έκπλυσης (6) από το δοχείο λυμάτων (7).
- B Στρίψτε το σωλήνα εκκένωσης (9) προς τα πάνω και προσθέστε το πρόσθετο υγιεινής ENSAN GREEN ή ENSAN BLUE για το δοχείο λυμάτων. Τηρήστε τις οδηγίες δοσολογίας που αναφέρονται στη φιάλη. Προσθέστε 2 λίτρα νερό έκπλυσης.
- C Βιδώστε την τάπα (10) πάνω στο σωλήνα εκκένωσης (9). Κατόπιν περιστρέψτε το σωλήνα εκκένωσης πάλι στην αρχική του θέση. Συνδέστε πάλι τα δύο τμήματα της τουαλέτας πιέζοντας το δοχείο νερού έκπλυσης πάνω στο δοχείο λυμάτων.
- D Γεμίστε το δοχείο νερού έκπλυσης (6) με καθαρό νερό (έως 16 λίτρα). Προσθέστε ENSAN RINSE της Enders. Τηρήστε τις οδηγίες δοσολογίας που αναφέρονται στη φιάλη.

### Χρήση:

- E Ανοίξτε και κλείστε μία φορά τη συρόμενη στεγανοποίηση (8) με κατεβασμένο το κάθισμα τουαλέτας (1) και κλεισμένο κάλυμμα (2). Έτσι ελευθερώνεται η υπερπίεση.
- F Εκπλύνετε την τουαλέτα με καθαρό νερό με τη βοήθεια της αντλίας (5). Ανοίξτε τη συρόμενη στεγανοποίηση (8) για να ελευθερώσετε το περιεχόμενο της τουαλέτας στο δοχείο λυμάτων (7). Κατόπιν κλείστε πάλι τη συρόμενη στεγανοποίηση.  
Ο δείκτης στάθμης (13) σας ειδοποιεί αν πρέπει να εκκενωθεί το δοχείο λυμάτων (πράσινος=κένό / κόκκινος=γεμάτο).
- G Λύστε την τουαλέτα και εκκενώστε το δοχείο λυμάτων (7) σε κατάλληλη θέση απόρριψης (ή σε κανονική τουαλέτα).
- H Εκκενώστε το δοχείο λυμάτων μέσω του σωλήνα εκκένωσης (9). Κατά τη διάρκεια της εκκένωσης πιέζετε το κουμπί αερισμού (11) για να αποφύγετε πιτσιλιές (πιέζετε μόνον όταν ο σωλήνας εκκένωσης δείχνει προς τα κάτω).

Μη χρησιμοποιείτε κανονικό χαρτί τουαλέτας, γιατί αυτό μπορεί να προκαλέσει απόφραξη του σωλήνα εκκένωσης. Αντί αυτού χρησιμοποιείτε το χαρτί «ENSAN-WC-Papier» της Enders.

### Χρήση κατά το χειμώνα:

Να χρησιμοποιείται μόνο σε θερμαινόμενο περιβάλλον και προστατευμένη από παγετό!

### Αποθήκευση και καθαρισμός:

Αποθηκεύετε την τουαλέτα καθαρή και στεγνή. Λιπαίνετε τις στεγανοποιήσεις.

### Πρόσθετα υγιεινής:

Τα πρόσθετα υγιεινής της Enders εξασφαλίζουν απρόσκοπτη και άνετη χρήση της φορητής σας τουαλέτας. Καταστέλλουν τις δυσάρεστες οσμές, περιορίζουν το σχηματισμό αερίων, επιταχύνουν την αποικοδόμηση των στερεών συστατικών και παρατείνουν την ωφέλιμη ζωή της φορητής τουαλέτας με καζανάκι καθαρού νερού «MOBIL-WC DELUXE».

### Εγγύηση:

Αναλαμβάνουμε για 2 έτη την εγγύηση λειτουργίας της συσκευής. Προϋπόθεση για την παροχή εγγύησης είναι ο σωστός χειρισμός της συσκευής και επίσημη απόδειξη για την ημερομηνία αγοράς.

Με την επιφύλαξη τεχνικών και χρωματικών τροποποιήσεων.

- |   |                                      |
|---|--------------------------------------|
| 1. Aftageligt toiletsæde                              | 9. Drejeligt aftæmningsrør           |
| 2. Aftagelig låg                                      | 10. Dæksel til aftæmningsrør         |
| 3. Dæksel til skyllevandstank                         | 11. Ventilationsknop                 |
| 4. Toiletkumme  | 12. Skyder                           |
| 5. Pumpe  | 13. Væskestandsviser spildevandstank |
| 6. Skyllevandstank (max. påfyldningsvolumen 16 liter) | 14. Ventilation                      |
| 7. Spildevandstank (max. påfyldningsvolumen 19 liter) | 15. Åbningshåndtag                   |
| 8. Skydertætning                                      | 16. Transporthjul                    |

### Betjeningsvejledning

#### Forberede ibrugtagningen:

- A Skub låseanordningen til venstre for at adskille skyllevandstanken (6) fra spildevandstanken (7).
- B Drej aftæmningsrøret (9) opad og tilsæt sanitærtilsætningsmidlet ENSAN GREEN eller ENSAN BLUE til spildevandstanken. Tag venligst højde for doseringsvejledningen på dunken. Fyld med maksimalt 2 liter skyllevand.
- C Skru dækslet (10) på aftæmningsrøret (9). Drej tømningssudsens nu tilbage til grundstillingen. Begge toiletdele sættes sammen igen ved at trykke skyllevandstanken på spildevandstanken.
- D Fyld skyllevandstanken (6) med ferskvand (max. 16 liter). Tilsæt Enders ENSAN RINSE. Tag venligst højde for doseringsvejledningen på dunken.

#### Brug:

- E Åbn og luk skydertætningen en gang (8) med nedklappet toiletsæde (1) og lukket låg (2). På den måde lukkes for stort tryk ud.
- F Skyl toilettet med ferskvand ved hjælp af pumpen (5). Åbn skydertætningen (8) for at lede toilettens indhold i spildevandstanken (7). Derefter lukkes skydertætningen igen. Væskestandsviseren (13) viser, om spildevandstanken skal tømmes (grøn = tomt / rød = fyldt).
- G Toilettet kobles fra og spildevandstanken (7) tømmes et godkendt samlingssted (eller i et almindeligt toilet).
- H Spildevandstanken tømmes via aftæmningsrøret (9). Under tømningen skal ventilationsknappen (11) trykkes for at undgå stænk (trykkes kun, hvis tømningssudsens peger nedad).

Almindeligt toiletpapir må ikke bruges. Det kan tilstoppe aftæmningsrøret. Brug i stedet for "ENSAN-WC-papir" fra Enders.

#### Brug om vinteren:

Bruges kun i opvarmede rum og skal beskyttes mod frost!

#### Opbevaring og rengøring:

Toilettet bør opbevares ren og tørt. Tætninger smøres.

#### Sanitærtilsætningsmidler:

Tilsætningsmidler fra Enders garanterer for en problemløs og bekvem brug af det mobile toilet. Midlerne undertrykker generende lugt og reducerer dannelsen af gasser, fremmer nedbrydningen af faste partikler og forlænger levetiden af ferskvands-campingtoiletet "MOBIL-WC DELUXE".

#### Garanti:

Vi stiller en 2-årig garanti for apparatets funktionsdygtighed.

Garantiydelsen forudsætter at apparatet behandles korrekt og at der foreligger officielt bevis på købsdatoen.

Vi forbeholder os retten til tekniske og farvemæssige ændringer.

1. Äravõetav prill-laud
2. Äravõetav kaas
3. Loputusveepaagi sulgurkork
4. Klosetipott
5. Pump
6. Loputusveepaak (maks. täitekogus 16 liitrit)
7. Heitveepaak (maks. täitekogus 19 liitrit)
8. Siibritihend
9. Pööratav tühjendusotsak
10. Tühjendusotsaku sulgurkork
11. Õhutusnupp
12. Siiber
13. Heitveepaagi täitetasemenäidik
14. Õhueelaldus
15. Vabastushoob
16. Transpordiratas

### Kasutusjuhend

#### Ettevalmistused kasutuselevõtmiseks:

- A Lükake lukustit vasakule eraldamaks loputusveepaagi (6) heitveepaagist (7).
- B Pöörake tühjendusotsak (9) üles ja lisage heitveepaagi jaoks sanitaarlisandit ENSAN GREEN või ENSAN BLUE. Palun järgige pudelil esitatud doseerimisjuhendit. Valage juurde 2 liitrit loputusvett.
- C Kruvige sulgurkork (10) tühjendusotsakule (9). Nüüd pöörake tühjendusotsak lähteesendisse tagasi. Pange kloseti mõlemad osad loputusveepaaki heitveepaagile surudes uuesti kokku.
- D Täitke loputusveepaak (6) puhta veega (maks. 16 liitrit).  
Lisage Endersi ENSAN RINSE. Palun järgige pudelil esitatud doseerimisjuhendit.

#### Kasutamine:

- E Avage ja sulgege allapööratud prill-laua (1) ning suletud kaane (2) korral üks kord siibritihendit (8). Seeläbi lastakse ülemäärane rõhk välja.
- F Loputage klosett pumba (5) abil puhta veega läbi. Avage siibritihend (8), et kloseti sisu heitveepaaki (7) välja lasta. Seejärel sulgege siibritihend taas. Täitetasemenäidik (13) annab märku, kas heitveepaaki tuleb tühjendada (roheline=tühi / punane=täis).
- G Ühendage klosett lahti ja tühjendage heitveepaak (7) selleks lubatud käituskohas (või tavalisse klosetti).
- H Tühjendage heitveepaak tühjendusotsaku (9) kaudu. Vajutage tühjendamise kestel pritsmete vältimiseks õhutusnuppu (11) (vajutage ainult siis, kui tühjendusotsak on allapoole suunatud).

Ärge kasutage tavalist tualettpaberit, sest see võib põhjustada tühjendusotsaku ummistumist. Selle asemel kasutage Endersi „ENSAN“ WC-paberit.

#### Talvine kasutamine:

Kasutage üksnes köetud ruumides ja külmumise eest kaitstult!

#### Ladustamine ja puhastamine:

Ladustage klosetti puhta ja kuivana. Määrige tihendeid.

#### Sanitaarlisandid:

Endersi sanitaarlisandid tagavad kaasaskantava kloseti probleemivaba ja mugava kasutamise. Nad kõrvaldavad ebameeldivaid lõhnu, väldivad gaaside teket, kiirendavad tahkete osiste lõhustamist ja pikendavad puhta veega matkaklosetti „MOBIL-WC DELUXE“ kasutusiga.

#### Garantii:

Anname seadme talitlusele 2-aastase garantii.

Garantiiteenus osutamise eelduseks on seadme nõuetekohane kasutamine ja kuupäevaga ostutõendi olemasolu.

Jätame endale õiguse teha tehnilisi muudatusi ja kasutada muid värvusi.

- |  |                                       |
|--|---------------------------------------|
| 1. Irrotettava WC-istuin                               | 9. Käännettävä tyhjennysputki         |
| 2. Irrotettava kansi                                   | 10. Tyhjennysputken sulkukorkki       |
| 3. Huuhteluvesisäiliön sulkukorkki                     | 11. Tuuletuspainike                   |
| 4. WC-allas  | 12. Luisti                            |
| 5. Pumppu  | 13. Jätevesisäiliön täyttömääränäyttö |
| 6. Huuhteluvesisäiliö (maks. täyttötilavuus 16 litraa) | 14. Ilmaus                            |
| 7. Jätevesisäiliö (maks. täyttötilavuus 19 litraa)     | 15. Lukituksen avausvipu              |
| 8. Luistin tiiviste                                    | 16. Kuljetuspyörä                     |

### Käyttöohje

#### Käyttöönoton valmistelu:

- A Työnä lukitusta vasemmalle erottaaksesi huuhteluvesisäiliön (6) jätevesisäiliöstä (7).
- B Käännä tyhjennysputki (9) ylöspäin ja lisää jätevesisäiliöön ENSAN GREEN- tai ENSANBLUE -saniteettinestettä. Noudata pullossa olevaa annosteluohjetta. Täytä 2 litralla huuhteluvettä.
- C Kierrä sulkukorkki (10) tyhjennysputkeen (9). Käännä nyt tyhjennysputki takaisin alkuasentoon. Liitä molemmat käymälän osat jälleen painamalla huuhteluvesisäiliö jätevesisäiliölle.
- D Täytä huuhteluvesisäiliö (6) raikkaalla vedellä (kork. 16 litraa).  
Lisää Enders ENSAN RINSE -huuhteluainetta. Noudata pullossa olevaa annosteluohjetta.

#### Käyttö:

- E Avaa ja sulje luistin tiiviste (8) kerran WC-istuimen (1) ollessa alhaalla ja kannen (2) suljettuna. Näin liiallinen paine päästetään pois.
- F Huuhtelee käymälä raikkaalla vedellä pumpun (5) avulla. Avaa luistitiiviste (8) päästäaksesi käymälän sisällön jätevesisäiliöön (7). Sulje luistitiiviste sen jälkeen uudelleen. Täyttötillannäyttö (13) ilmoittaa, kun jätevesisäiliö on tyhjennettävä (vihreä=tyhjä / punainen=täynnä).
- G Irrota käymälä ja tyhjennä jätevesisäiliö (7) hyväksytyyn hävitysipaikkaan (tai tavalliseen käymälään).
- H Tyhjennä jätevesisäiliö tyhjennysliitännän (9) kautta. Paina tyhjennyksen aikana tuuletuspainiketta (11) roiskeiden välttämiseksi (paina vain tyhjennysputken osoittaessa alaspäin).

Älä käytä tavallista wc-paperia, koska se voi tukkia tyhjennysputken. Käytä sen sijaan Endersin "ENSAN-WC-paperia".

#### Käyttö talvella:

Käytä vain lämmitetyssä ympäristössä ja pakkaselta suojassa!

#### Varastointi ja puhdistus:

Varastoi käymälä puhtaana ja kuivana. Voitele tiivisteet.

#### Saniteettinestee:

Endersin saniteettinestee takaavat kannettavan käymäläsi ongelmattoman ja miellyttävän käytön. Ne vaimentavat epämiellyttäviä tuoksua, vähentävät kaasun muodostumista, estävät kiinteän aineksen hajoamista ja pidentävät raikkaalla vedellä huuhdeltavan "MOBIL-WC DELUXE":n käyttöikää.

#### Takuu:

Annamme laitteen toiminnalle 2 vuoden takuun.

Takuukorvauksen edellytyksenä on laitteen asianmukainen käsittely ja virallinen todistus ostopäivästä

Pidätämme oikeudet teknisiin ja väriä koskeviin muutoksiin.

1. Salernisseta, sem taka má af
2. Salernislok, sem taka má af
3. Lok á skolvatnsgeymi
4. Salernisskál
5. Dæla
6. Skolvatnsgeymir (tekur 16 lítra)
7. Skolpvatnsgeymir (tekur 19 lítra)
8. Renniloka
9. Snúanlegt affallsrör
10. Lok fyrir affallsrör
11. Sturtuhnappur
12. Handfang
13. Magnvísir fyrir skolpvatnsgeymi
14. Niðurskol (sturtun)
15. Læsing
16. Flutningshjól

### Notkunarleiðbeiningar

#### Undirbúningur fyrir notkun:

- A Ýtið læsingunni til vinstri til þess að losa skolvatnsgeyminn (6) frá skolpvatnsgeyminum (7).
- B Snúið affallsrörinu (9) upp á við og setjið hreinsiefni fyrir skolpvatnsgeyminn út í, annað hvort ENSAN GREEN eða ENSAN BLUE. Fylgið leiðbeiningum um magn á brúsanum. Bætið síðan tveimur lítrum af hreinu vatni á geyminn.
- C Skrufið lokið (10) á affallsrörið (9). Snúið síðan affallsrörinu aftur í upphafsstöðu. Setjið báða hluta salernisins aftur saman með því að þrýsta á skolvatnsgeyminn.
- D Fyllið skolvatnsgeyminn með fersku vatni (16 lítrar að hámarki). Setjið ENSAN RINSE frá Enders út í. Fylgið leiðbeiningum um magn á brúsanum.

#### Notkun:

- E Opnið rennilokuna (8) einu sinni og lokið aftur, en gætið þess að salernissetan (1) og salernislokið (2) séu niðri á meðan. Með þessu er ofþrýsting lítt af.
- F Notið dæluna (5) til að skola salernið með hreinu vatni. Opnið rennilokuna (8) til þess að hleypa innihaldi salernisins niður í skolpvatnsgeyminn (7). Lokið síðan rennilokunni aftur. Magnvísirinn (13) gefur til kynna hvort tæma þurfi skolpvatnsgeyminn (grænt=tómur / rautt=fullur).
- G Takið salernið af og tæmið skolpvatnsgeyminn á stað, þar sem slíkt er heimilt (eða í venjulegt vatnssalerni).
- H Tæmið skolpvatnsgeyminn út um affallsrörið (9). Ýtið á sturtuhnappinn (11) meðan á tæmingu stendur til að forðast að vatnið skvettist (ýtið þó aðeins á hnappinn meðan affallsrörið snýr niður).

Notið ekki venjulegan salernispappír, því hann gæti stíflað affallsrörið. Notið þess í stað "ENSAN-WC-Papier" frá Enders.

#### Notkun að vetri til:

Notist einungis í upphituðu umhverfi. Verjið gegn frosti!

#### Geymsla og þrif:

Gætið þess að salernið sé hreint og þurr þegar það er ekki í notkun. Smyrjið rennilokuna.

#### Hreinlætisvörur:

Hreinlætisvörur frá Enders tryggja auðveldu notkun ferðasalernisins. Með þeim er dregið úr óþægilegri lykt og gasmyndun, auðveldara verður að taka "MOBIL-WC DELUXE" ferðasalernið í sundur og endingartími þess lengist.

#### Ábyrgð:

Við veitum tveggja ára ábyrgð á því að ferðasalernið virki eins og til er ætlast.

Forsenda ábyrgðargreiðslu er að salernið hafi hlotið eðlilega meðferð og kaupdagsetning sé skjalfest.

Engin ábyrgð er tekin á breytingum sem kunna að hafa verið gerðar á lit eða búnaði salernisins.



1. Avtakbart toalettsete
2. Avtakbart lokk
3. Lokk til spylevanntank
4. Toalettbecken:
5. Pumpe
6. Spylevanntank (maks. væskenivå 16 liter)
7. Avløpsvanntank (maks. væskenivå 19 liter)
8. Skyvetetning
9. svingbar tømme­stuss
10. Lokk til tømme­stuss
11. Ventilasjonsknapp
12. Skyver
13. Væskenivåvisning avløpsvanntank
14. Ventilasjon
15. Opp­plåsespak
16. Transporthjul

## Bruksanvisning

### Forberedelser til å ta toalettet i bruk

- A Skyv sperren til venstre for å dele spylevanntanken (6) fra avløpsvanntanken (7).
- B tømme­stussn (9) svinges oppover og det tilsettes sanitærvæsken ENSAN GREEN eller ENSAN BLUE i avløpsvanntanken. Følg doseringsanvisningen på flasken. Fyll opp med 2 liter spylevann.
- C Skru på lokket (10) på tømme­stussn (9). Drei nå tømme­stussen tilbake til utgangsstillingen. Sett sammen de to toalett­delene ved å trykke spylevanntanken ned på avløpsvanntanken.
- D Spylevanntanken (6) fylles med rent vann (maks. 16 Liter).  
Tilsett Enders ENSAN RINSE. Vennligst følg doseringsanvisningen på flasken.

## Bruk:

- E Åpne og lukk én gang skyvetetningen (8) med nedslått toalettsete (1) og lukket lokk (2). Dermed blir det sluppet ut overtrykk.
- F Spyl toalettet med ferskvann med hjelp av pumpen (5). Åpne skyvetetningen (8), for å tømme toalettinnholdet i avløp­stanken (7). Skyvetetningen lukkes deretter igjen. Væskenivåvisningen (13) signaliserer om avløp­stanken må tømmes (grønn = tom / rød = full).
- G Koble fra toalettet og tøm avløp­stanken (7) på et godkjent avfalls­behandlingssted (eller i et normalt toalett).
- H Tøm avløp­stanken gjennom tømme­stussen (9). Trykk på ventilasjonsknappen (11) under tømningen for å unngå sprut (trykk bare når tømme­stussen vender nedover).

Bruk ikke normalt toalett­papir, da dette kan føre til tilstopping av tømme­stussen. Bruk isteden «ENSAN-WC-papir» fra Enders.

## Vinterbruk:

Brukes kun i oppvarmet miljø og beskyttes mot frost!

## Oppbevaring og rengjøring:

Oppbevar toalettet rent og tørt. Smør tetninger.

## Sanitærvæsker:

Sanitærvæsker fra Enders garanterer en problemfri og komfortabel bruk av ditt bærbare toalett. De demper ubehagelig lukt, reduserer gassdannelsen, fremmer nedbrytning av faste bestanddeler og forlenger levetiden til ferskvanns-campingtoalettet «MOBIL-WC DELUXE».

## Garanti:

Vi garanterer funksjonen på produktet i 2 år. Det er en forutsetning for garantien at toalettet behandles riktig og at det fremlegges en kjøpskvittering med dato.

Vi tar forbehold om tekniske endringer og fargeendringer.

1. Assento amovível
2. Tapa amovível
3. Tampão de fecho para depósito de água de descarga
4. Bacia da sanita
5. Bomba
6. Depósito da água de descarga (volume máx. de enchimento 16 litros)
7. Depósito dos resíduos (volume máx. de enchimento 19 litros)
8. Vedante de correção
9. Tubo de esvaziamento giratório
10. Tampão de fecho para tubo de esvaziamento
11. Botão de ventilação
12. Correção
13. Indicador do nível de enchimento do depósito dos resíduos
14. Purga do ar
15. Alavanca de destravamento
16. Rolo de transporte

### **Instruções de funcionamento**

#### **Preparativos para a utilização:**

- A Deslocar o dispositivo de travamento para a esquerda, a fim de separar o depósito da água de descarga (6) do depósito dos resíduos (7).
- B Girar o tubo de esvaziamento (9) para cima e adicionar o produto sanitário ENSAN GREEN ou ENSAN BLUE para o depósito dos resíduos. P. f. ter atenção às instruções de dosagem no rótulo da embalagem. Encher com 2 litros de água de descarga.
- C Enroscar o tampão de fecho (10) no tubo de esvaziamento (9). Reposicionar o tubo de esvaziamento na sua posição inicial. Voltar a unir as duas partes da sanita, pressionando o depósito da água de descarga contra o depósito dos resíduos.
- D Encher o depósito da água de descarga (6) com água limpa (máx. 16 litros). Adicionar Enders ENSAN RINSE. P. f. ter atenção às instruções de dosagem no rótulo da embalagem.

#### **Utilização:**

- E Abrir e fechar uma vez o vedante de correção (8) com o assento para baixo (1) e a tampa fechada (2). Desta forma é feita a descarga da pressão em excesso.
- F Efectuar a descarga de água limpa utilizando a bomba (5). Abrir o vedante de correção (8) para evacuar o conteúdo da bacia para o depósito dos resíduos (7). Fechar posteriormente o vedante de correção. O indicador do nível de enchimento (13) sinaliza se o depósito dos resíduos tem que ser esvaziado (verde=vazio / vermelho=cheio).
- G Desacoplar a sanita e esvaziar o depósito dos resíduos (7) num local de eliminação autorizado (ou numa sanita normal).
- H Esvaziar o depósito dos resíduos pelo tubo de esvaziamento (9). Premir o botão de ventilação (11) durante o esvaziamento, de modo a evitar salpicos (premir apenas quando o tubo de esvaziamento estiver virado para baixo).

Não utilizar papel higiénico normal, de modo a evitar possíveis entupimentos no tubo de esvaziamento. Utilizar papel higiénico «ENSAN-WC» da Enders, em vez de papel higiénico normal.

#### **Utilização durante o Inverno:**

Utilizar apenas num ambiente aquecido e proteger contra geadas!

#### **Armazenamento e limpeza:**

Armazenar a sanita num local limpo e seco. Lubrificar os vedantes.

#### **Aditivos sanitários:**

Os aditivos sanitários da Enders garantem uma utilização simplificada e confortável da sua sanita móvel. Estes suprimem a formação de odores desagradáveis, reduzem a formação de gases, apoiam a degradação de sólidos e aumentam a vida útil da sanita com descarga de água limpa «MOBIL-WC DELUXE».

#### **Garantia:**

Oferecemos 2 anos de garantia para o funcionamento do aparelho. Um pré-requisito para o cumprimento do nosso serviço de garantia é o tratamento adequado do aparelho e um documento comprovativo oficial da data de compra.

Reservamo-nos o direito a alterações técnicas e de cor.

1. Avtagbar toalettsits
2. Avtagbart toalettlock
3. Lock för spolvattentank
4. Toalettskål
5. Pump
6. Spolvattentank (max. fyllnadsvolym 16 liter)
7. Avloppstank (max. fyllnadsvolym 19 liter)
8. Skjutventil
9. Vridbart tömningsrör
10. Lock för tömningsrör
11. Luftningsknapp
12. Handtag för skjutventil
13. Visning av fyllnadsnivå, avloppstank
14. Luftning
15. Frikopplingspak
16. Transporthjul

## Bruksanvisning

### Före första användning:

- A Skjut frikopplingsspaken (15) åt vänster för att lossa spolvattentanken (6) från avloppstanken (7).
- B Vrid tömningsröret (9) uppåt och håll i sanitetsvåtskan ENSAN GREEN eller ENSAN BLUE som tillsats i avloppstanken. Följ doseringsanvisningarna på flaskan. Fyll på med 2 liter spolvatten.
- C Skruva på locket (10) på tömningsröret (9). Vrid tillbaka tömningsröret till dess ursprungsläge. Sätt ihop de båda toalettdelarna igen genom att trycka fast spolvattentanken på avloppstanken.
- D Fyll på rent vatten i spolvattentanken (6) (max. 16 liter).  
Tillsätt Enders ENSAN RINSE. Följ doseringsanvisningarna på flaskan.

### Användning:

- E Öppna och stäng skjutventilen (8) en gång med nedfälld toalettsits (1) och stängt toalettlock (2). Detta avlägsnar eventuellt övertryck.
- F Spola igenom toaletten med rent vatten med hjälp av pumpen (5). Öppna skjutventilen (8) för att tömma ner innehållet i toaletten i avloppstanken (7). Stäng därefter skjutventilen igen. Fyllnadsnivåvisningen (13) signalerar när avloppstanken måste tömmas (grön=tom, röd=full).
- G Koppla bort toalett delen och töm avloppstanken (7) på en därför avsedd plats (eller i en vanlig toalett).
- H Töm avloppstanken genom tömningsröret (9). Tryck in luftningsknappen (11) under tömningen för att undvika stänk (tryck bara på knappen när tömningsröret pekar nedåt).

Använd inte vanligt toalettpapper eftersom detta kan täppa igen tömningsröret. Använd i stället "ENSAN-WC-papper" från Enders.

### Användning på vintern:

Använd bara toaletten i uppvärmda lokaler och skydda från frost!

### Förvaring och rengöring:

Förvara toaletten rent och torrt. Smörj tätningarna.

### Sanitetsvåtskor:

Använd sanitetsvåtskor från Enders för att försäkra dig om en problemfri och bekväm användning av den bärbara toaletten. Våtskorna mildrar obehaglig lukt, minskar gasbildning, främjar nedbrytning av fasta beståndsdelar och förlänger livslängden hos vattentoaletten "MOBIL-WC DELUXE".

### Garanti:

Vi lämnar två års garanti vad gäller enhetens funktion. En förutsättning för att garantin ska gälla är att enheten hanteras på föreskrivet sätt och att köparen kan uppvisa ett giltigt köpebevis.

Vi förbehåller oss rätten till tekniska och färgmässiga ändringar.



ENSAN RINSE  
4984



ENSAN GREEN  
4980



ENSAN BLUE  
5017



ENSAN WC Papier  
5005



**Enders Colman AG**  
Brauck 1  
D-58791 Werdohl-Kleinhammer  
[www.enders-colsman.de](http://www.enders-colsman.de)